

## Diecast Motion Sensing Porch Light for Canadian Tire

Model SL-4300

### FEATURES

- Light comes on when motion is detected.
- Automatically turns light off.
- Half power Accent lighting.
- Photocell keeps the light off during daylight hours.

This package includes:

- Porch Light
- Easy to use Universal Mounting Bracket
- Mounting Hardware
- Wire Nuts
- Lens Shield

### REQUIREMENTS

- The Light Control requires 120 volts AC.
- If you want to use Manual Mode, the control must be wired through a switch.
- **Some electrical codes require installation by a qualified electrician.**

### OPERATION

Mode:	On-Time	Works: Day Night	
<b>Test</b>	5 Sec	x	x
<b>Auto/</b>	1, 5, or 10 min		x
<b>Accent</b>	Off, 3, 6 Hr, to Dawn		x
<b>Manual</b>	Until Dawn*		x

\* resets to Auto Mode at dawn.

*Note:* When first turned on wait about 1 1/2 minutes for the circuitry to calibrate.

### TEST

Set the ON-TIME switch on the sensor to TEST.

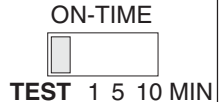

### AUTO

Set ON-TIME switch to 1, 5, or 10 minutes.

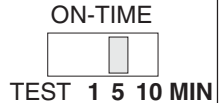

### MANUAL MODE

Manual mode only works at night because daylight returns the sensor to AUTO.

Flip the light switch off for one second then back on to toggle between AUTO and MANUAL MODE.

Manual mode works only with the ON-TIME switch in the 1, 5, or 10 position.

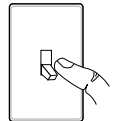

1 Second OFF then...

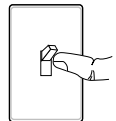

... back on.

### MODE SWITCHING SUMMARY

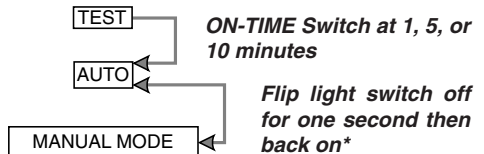

\* If you get confused while switching modes, turn the power off for one minute, then back on. After the calibration time the control will be in the AUTO mode.

### DUAL BRITE® DIMMER CONTROL

Light comes on half power for selected time after dusk (Off, 3 hr., 6 hr., until dawn). If motion is sensed, the light turns on full power for the ON-TIME (1, 5, or 10 minutes) then returns to accent mode.

## DISASSEMBLE LIGHT FIXTURE

1. Remove two decorative nuts from light fixture cover.
2. Remove cover from base.

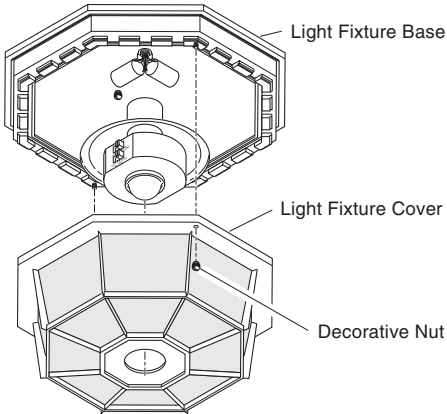

3. Remove two decorative nuts from fixture screws in universal mounting bracket.
4. Remove universal mounting bracket from base.

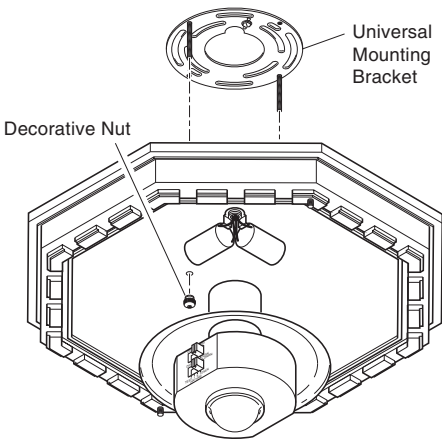

## INSTALL UNIVERSAL MOUNTING BRACKET

For best performance, mount the fixture at least 8 feet (2.4 m) above the ground.

**IMPORTANT: Turn power off at circuit breaker.**

1. Tighten the two fixture screws finger tight.
2. Attach universal mounting bracket to junction box securely with the two screws provided.

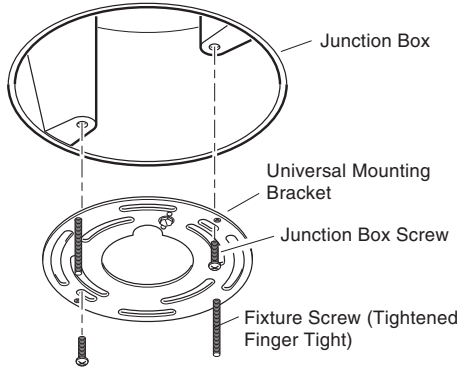

## WIRING LIGHT FIXTURE

1. Connect the junction box wires and the fixture wires together as shown in the following diagrams.

**CAUTION: DO NOT** remove wire connector from RED wire or connect the RED wire unless you want to control other lights from this motion sensor fixture.

2. Twist and secure wires with wire nuts.



*Note:* If you have a metal junction box use the recommended grounding method shown in the following illustration. If you are uncertain about the grounding method, consult your local building code.

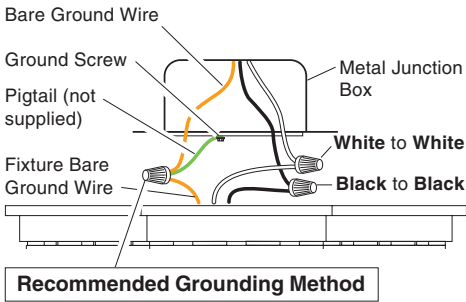

When controlling an additional light fixture(s), the maximum wattage of the motion sensor on this fixture should be observed. See illustration below for an example of a maximum lamp wattage load calculation.

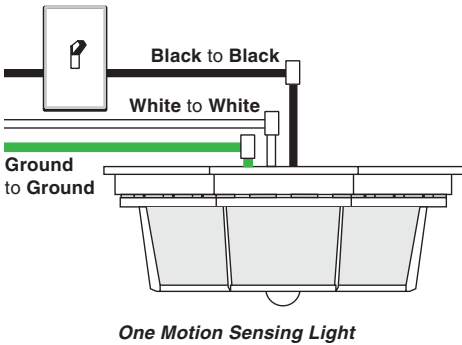
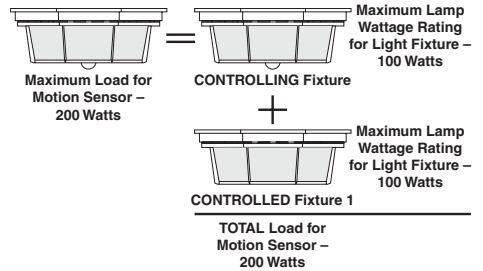

**IMPORTANT:** When determining the maximum lamp wattage rating of the fixture to be controlled, refer to the maximum lamp wattage label on the fixture and not the wattage rating on the lamp(s) currently installed in the fixture.

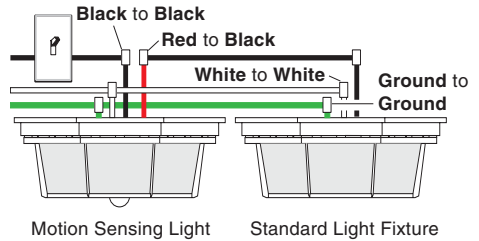
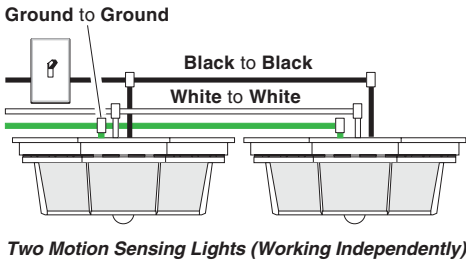

**Wiring Motion Sensing Light to Control Standard Fixture**

### Other Wiring Options

This fixture can be wired to control another standard or motion sensing light fixture(s). See the following wiring diagrams for proper connections. *Note:* All wiring should be run in accordance with the National Electrical Code (Canadian Electrical Code in Canada) through conduit or another acceptable means. **Contact a qualified electrician if there is any question as to the suitability of the system.**

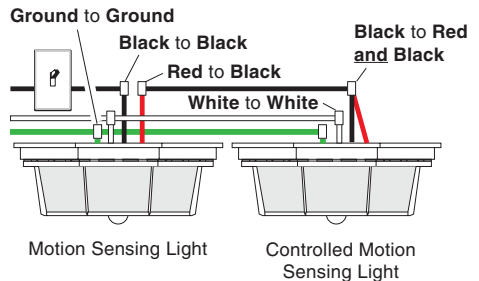

**Wiring Motion Sensing Light to Control Another Motion Sensing Light**

## INSTALL FIXTURE BASE TO JUNCTION BOX

1. Push wires into the junction box.
2. Slide light fixture base onto fixture screws and tighten decorative nuts snugly against the base.
3. Install four candelabra base light bulbs (**25 Watts maximum each**).
4. Refer to TESTING section before installing cover.
5. After switches are set and testing is complete, use the 2 decorative nuts to install the cover.

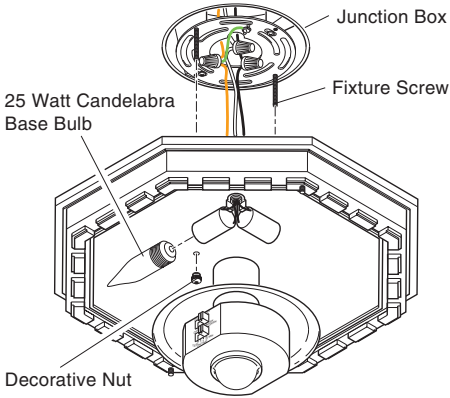

## TESTING

1. Turn on the circuit breaker and light switch.

*Note:* Sensor has a 1 1/2 minute warm up period before it will detect motion. When first turned on wait 1 1/2 minutes.

2. Set the ON-TIME switch to the TEST position and the Dual Brite® switch to the OFF position.

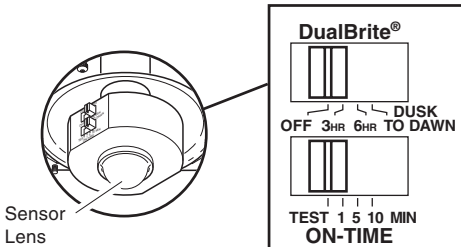

3. Walk through the coverage area noting where you are when the lights turn on. In TEST mode, light will stay on for only 5 seconds then turn off.
4. Adjust the SENSITIVITY to increase or decrease the range as needed. Too much sensitivity may cause false triggering due to heat sources in the coverage area (see Adjustment of Coverage Area or Troubleshooting section).

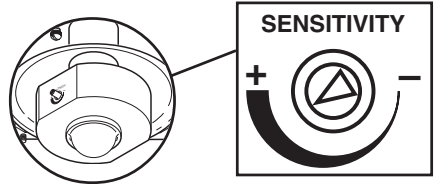

5. Set the amount of ON-TIME you want the light to stay on after motion is detected (1, 5, or 10 minutes).
6. Set the amount of time you want the light to stay on in the Accent mode (Off, 3 hours, 6 hours, or dusk-to-dawn).

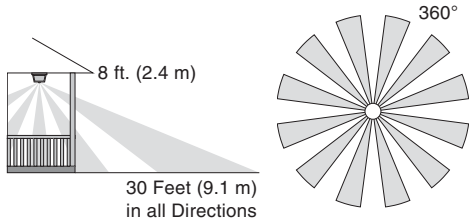

*Maximum Range*

*Coverage Angle\*  
(Top View)*

\* Without lens shield installed.

The sensor is less sensitive to motion directly towards it and more sensitive to motion across coverage area.

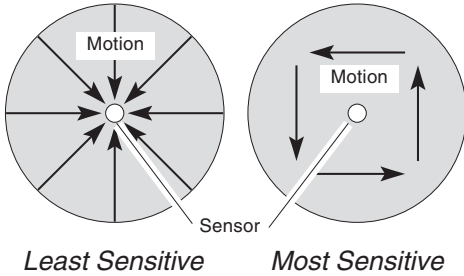

### ADJUSTMENT OF COVERAGE AREA

The sensor on this light fixture detects “motion” by the movement of heat (body heat) across the coverage area. However, following are examples of objects that also produce heat and can cause the sensor to false trigger:

- Pools of Water
- Air Conditioners
- Dryer Vents
- Fenced-In Animals
- Heating Vents
- Automobile Traffic

If you suspect that a heat source of this type is falsely triggering the sensor and reducing the sensitivity does not solve the problem, then a lens shield (included) can be installed. The plastic lens shield is divided into 6 sections. Each section will reduce the coverage angle by 30 degrees. Also, the tip of each section may be removed to change the effective range of the sensor.

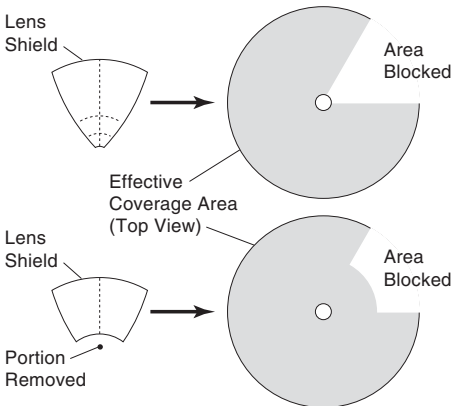

1. Break off the amount of lens shield needed to block the desired area of coverage.
2. Cut desired amount of foam tape needed to adhere the lens shield to the sensor lens.
3. Remove paper backing from one side of cut foam tape and adhere foam tape to inside of lens shield.
4. Remove paper backing from other side of cut foam tape and adhere lens shield to sensor lens.

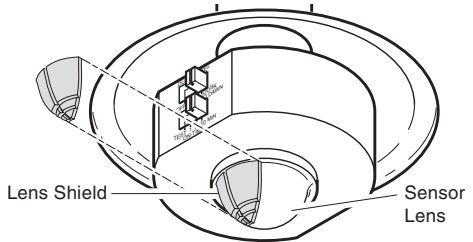

5. Retest to confirm that the sensor is no longer false triggering.

*Note:* To help determine amount of lens shield required, apply small sections one at a time. Additional sections can be applied if necessary.

### SPECIFICATIONS

- Range ..... Up to 30 ft. (9.1 m)  
[varies with surrounding temperature].
- Sensing Angle ..... 360°
- Electrical Load ..... Up to 100 Watt  
Maximum Incandescent  
(Up to 25 Watt Maximum each lampholder).
- Bulb Type ..... Candelabra Base, Type “B”, 25 Watt Maximum
- Sensor Capacity ..... Up to 200 Watt (1.7 A.)  
Maximum
- Power Requirements ... 120 VAC, 60 Hz
- Operating Modes ..... TEST, AUTO/ACCENT,  
and MANUAL MODE
- ON-Timer ..... 1, 5, 10 minutes
- Dual Brite® Timer ..... Off, 3, 6 Hrs, Dusk-to-Dawn

DESA Specialty Products™ reserves the right to discontinue products and to change specifications at any time without incurring any obligation to incorporate new features in products previously sold.

## TROUBLESHOOTING GUIDE

If you experience a problem with your porch light, follow this guide before returning it to the retailer.

SYMPTOM	POSSIBLE CAUSE
<b>Light will not come on.</b>	<ol style="list-style-type: none"> <li>1. Light switch is turned off.</li> <li>2. Bulbs are loose or burned out.</li> <li>3. Fuse is blown or circuit breaker is turned off.</li> <li>4. Daylight turn-off is in effect (<i>re-check after dark</i>).</li> <li>5. Incorrect circuit wiring, if this is a new installation.</li> </ol>
<b>Light comes on in daylight.</b>	<ol style="list-style-type: none"> <li>1. Sensor may be installed in a relatively dark location.</li> <li>2. Sensor is in Test. (<i>Set control switch to an ON-TIME position.</i>)</li> </ol>
<b>Light comes on for no apparent reason.</b>	<ol style="list-style-type: none"> <li>1. Sensor may be sensing small animals or automobile traffic. (<i>Reduce sensitivity.</i>)</li> <li>2. Sensitivity is set too high. (<i>Reduce sensitivity.</i>)</li> </ol>

SYMPTOM	POSSIBLE CAUSE
<b>Light stays on continuously.</b>	<ol style="list-style-type: none"> <li>1. There is a heat source like an air vent, dryer vent, or brightly-painted, heat-reflective surface in the coverage area. (<i>Install shield on sensor in the direction of heat source.</i>)</li> <li>2. Light control is in Manual Mode. (<i>Switch to Auto.</i>)</li> <li>3. Light control is in Dual Brite™ mode.</li> </ol>
<b>Light flashes on and off.</b>	<ol style="list-style-type: none"> <li>1. Sensor is in the Test mode. (<i>While in TEST mode, light only stays on for 5 seconds.</i>)</li> <li>2. Heat being reflected from other objects may be affecting the sensor. (<i>Re-aim sensor.</i>)</li> </ol>
<b>Light does not stay on in Manual mode.</b>	<ol style="list-style-type: none"> <li>1. Nearby large, light-colored objects reflecting light may trigger the shut-off feature. Do not point other lights at the sensor.</li> </ol>

### No Service Parts Available for this Product

See your Canadian Tire retailer for warranty information.

## Lámpara del pórtico detectora de movimiento fundida a troquel para Canadian Tire

Modelo SL-4300

### CARACTERÍSTICAS

- La luz se prende cuando se detecta movimiento.
- Apaga la luz automáticamente.
- Alumbrado decorativo de mediana potencia.
- La fotocélula mantiene la luz apagada durante las horas del día.

Este paquete contiene:

- Lámpara del pórtico
- Soporte universal de fácil uso
- Ferretería de montaje
- Conectores de alambre
- Cubierta de la placa traslúcida

### REQUISITOS

- El Control de Luz requiere 120 VCA.
- Para usar el Sobrecontrol Manual, conecte el control con un interruptor.
- **Algunos códigos requieren instalación por un electricista calificado.**

### FUNCIONAMIENTO

Modalidad:	A tiempo:	Trabaja: Día	Noche
<b>Prueba</b>	5 seg.	x	x
<b>Autom./ Adorno</b>	1, 5 ó 10 min. Apagado, 3, 6 Hrs, hasta el amanecer		x
<b>Manual</b>	Hasta el amanecer*		x

\*Se pone en Automático al amanecer.

*Nota:* Cuando lo prenda por primera vez espere 1 ½ minutos para que el circuito se calibre.

### PRUEBA

Ponga el interruptor de ON-TIME (DURACIÓN) del detector en TEST (PRUEBA).

ON-TIME



TEST 1 5 10 MIN

### AUTOMATICO

Ponga el interruptor de tiempo (ON-TIME) en la posición de 1, 5 ó 10 minutos.

ON-TIME



TEST 1 5 10 MIN

### MODO MANUAL

El modo manual funciona sólo por la noche porque la luz del día pone al detector en modo AUTOMATICO.

Apague el interruptor por un segundo y vuélvalo a prender.

El modo manual funciona sólo cuando el interruptor de tiempo (ON-TIME) está en la posición de 1, 5 ó 10 minutos.

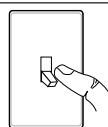

1 segundo  
APAGADO  
luego...

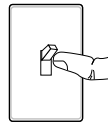

...préndalo.

### RESUMEN DE LAS MODALIDADES DEL INTERRUPTOR

TEST

AUTO

MANUAL MODE

*Mueva el interruptor de tiempo (ON-TIME) a 1, 5 ó 10 minutos*

*Apague el interruptor por un segundo y préndalo de nuevo\**

- \* Si se confunde mientras cambia de fases, apague la electricidad por un minuto y préndala de nuevo. Después del tiempo de calibración el control estará en fase AUTO(MATICA).

### CONTROL REDUCTOR DUAL BRITE®

Luego del crepúsculo la lámpara se enciende a mediana potencia durante el tiempo seleccionado (Apagado, 3 horas, 6 horas, hasta amanecer). Si se detecta movimiento, la luz se enciende a toda su potencia según la calibración del interruptor ON-TIME (1,5, ó 10 minutos) luego vuelve a la fase reductora (de intensidad).

## DESARME EL APARATO DE LUZ

1. Retire las dos tuercas decorativas de la tapa del aparato de luz.
2. Retire la tapa de la base.

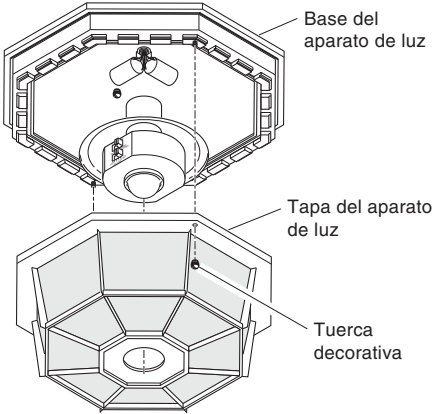

3. En el soporte universal de montaje retire de los tornillos del aparato las dos tuercas decorativas.
4. Retire de la base el soporte universal de montaje.

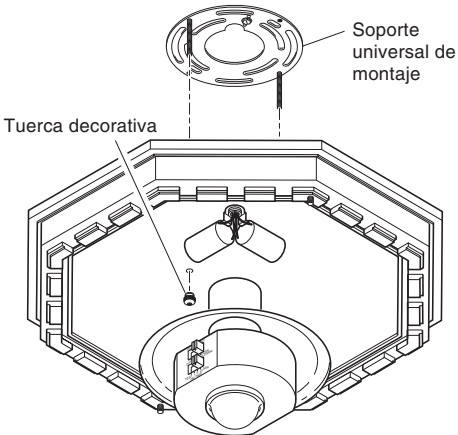

## INSTALE EL SOPORTE UNIVERSAL DE MONTAJE

Para un mejor desempeño, monte el aparato al menos a 2,4m del suelo.

**IMPORTANTE: Desconecte la energía en el disyuntor.**

1. Apriete a mano los dos tornillos del aparato.
2. Sujete bien el soporte universal de montaje a la caja de empalme usando los dos tornillos provistos.

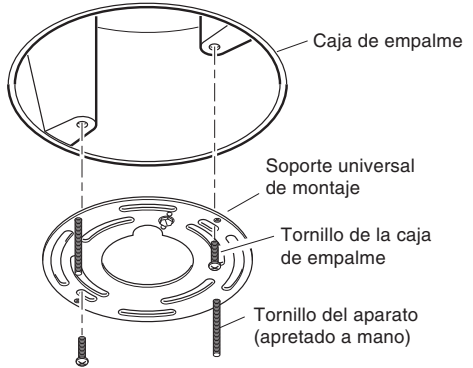

## CABLEADO DEL APARATO DE LUZ

1. Conecte los conductores de la caja de empalme apretándolos juntos con los conductores del aparato como se muestra en los esquemas que siguen.

**CUIDADO: NO** retire el conector de alambre del conductor rojo ni conecte el conductor ROJO a no ser que desee controlar otras luces desde este aparato detector de movimiento.

2. Tuerca y asegure los conductores con conectores de alambre.



*Nota:* Si tiene una caja de empalme metálica use el método de conexión a tierra recomendado que se indica en la siguiente ilustración. Si tiene dudas del método de conexión a tierra, consulte el código local de construcción.



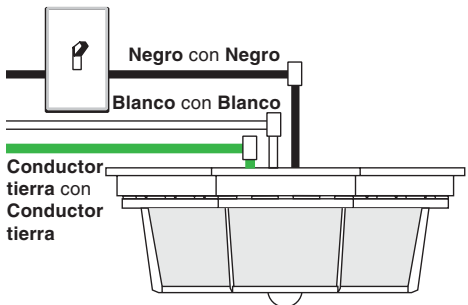
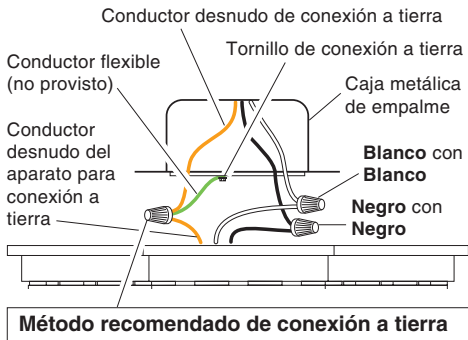

*Una lámpara detectora de movimiento*

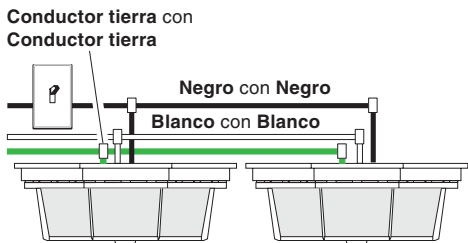

*Dos lámparas detectoras de movimiento (trabajando independientemente)*

### Otras opciones de cableado

Este aparato puede cablearse para controlar otro(s) aparato(s) de luz estándar o detectores de movimiento. Vea en los siguientes esquemas las conexiones apropiadas.

*Nota:* Todo el cableado debe ser hecho de acuerdo al Código Nacional Eléctrico (Código Eléctrico Canadiense en Canadá) por medio de conductos para cables u otras formas aceptables. **Póngase en contacto con un electricista calificado si existe duda sobre la aptitud del sistema.**

Cuando controle aparato(s) de luz adicionales, debe observarse la potencia máxima del detector de movimiento de este aparato. Vea en la ilustración de abajo un ejemplo para el cálculo de la potencia máxima de la lámpara.

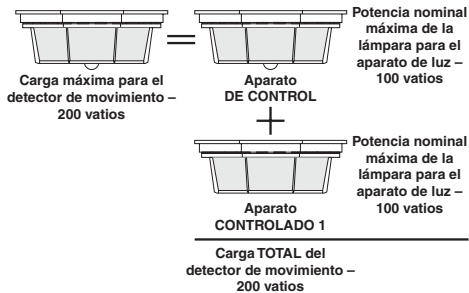

**IMPORTANTE:** Cuando determine la potencia nominal máxima de la lámpara del aparato a ser controlado vea la potencia máxima en la etiqueta del aparato y no la potencia nominal en las lámparas que están actualmente instaladas en el aparato.

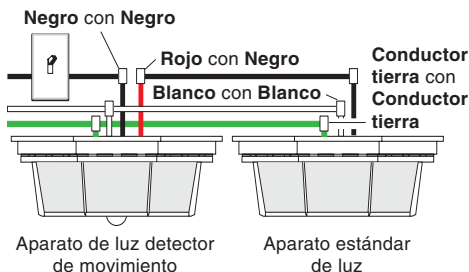

*Cableado del aparato de luz detector de movimiento para controlar un aparato de luz estándar*

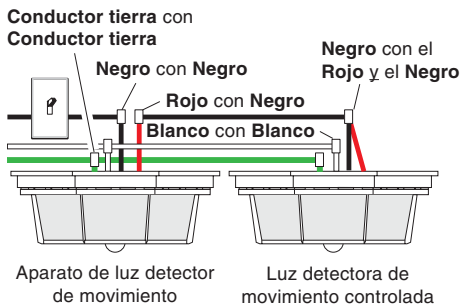

*Luz detectora de movimiento que controla otra luz detectora de movimiento*

## INSTALE LA BASE DEL APARATO A LA CAJA DE EMPALME

1. Empuje los conductores hacia la caja de empalme.
2. Deslice la base del aparato por los tornillos del aparato y apriete bien las tuercas decorativas contra la base.
3. Instale cuatro bombillas con base tipo candelabro (**de máximo 25 vatios cada una**).
4. Antes de instalar la tapa vea la sección PRUEBA.
5. Luego de calibrar los interruptores y completar la prueba, use las 2 tuercas decorativas para instalar la tapa.

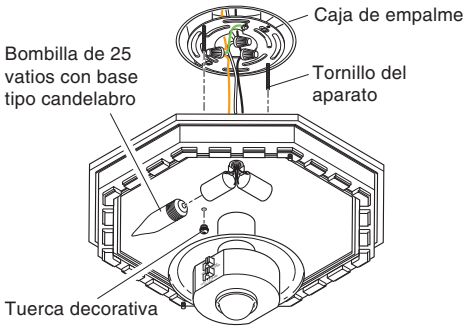

## PRUEBA

1. **Prenda el cortacircuitos y el interruptor de luz.**

*Nota:* El detector tiene un período de cerca de 1 ½ minutos de calentamiento antes de detectar movimiento. Cuando lo prenda por primera vez, espere 1 ½ minutos.

2. Calibre en interruptor ON-TIME poniéndolo en la posición TEST (PRUEBA) y el interruptor DUAL BRITE® en la posición OFF (APAGADO).

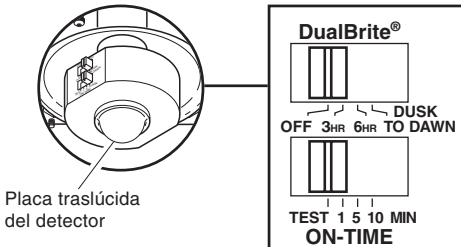

3. Camine por el área de protección dándose cuenta dónde está cuando la luz se prende. En la fase PRUEBA, la luz se encenderá sólo 5 segundos y luego se apagará.
4. Regule la SENSIBILIDAD para aumentar o disminuir el margen según sea necesario. Demasiada sensibilidad puede ocasionar activaciones falsas debido a fuentes de calor en las áreas de cobertura (Vea regulación del área de cobertura o la sección análisis de averías).

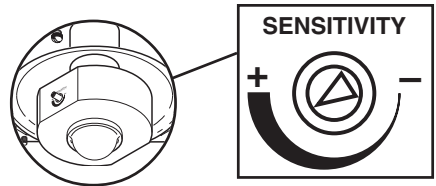

5. Fije el período de tiempo (ON-TIME) que la luz debe quedarse prendida después de detectar movimiento (1, 5 ó 10 minutos).
6. Fije el lapso de tiempo que desea encendidas las luces en la fase ACCENT (Decorativo) (Apagado, 3 horas, 6 horas, ó crepúsculo-amanecer).

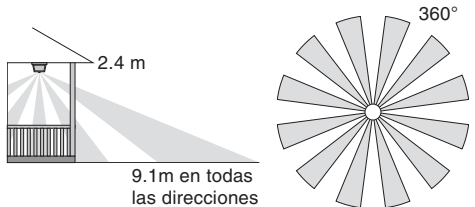

*Alcance Máximo*

*Angulo de Cobertura Máxima\*  
(Vista desde arriba)*

\* Sin la cubierta de la placa traslúcida instalada.

El detector es menos sensible a movimientos hacia el detector y más sensible a movimientos transversales en el área de cobertura.

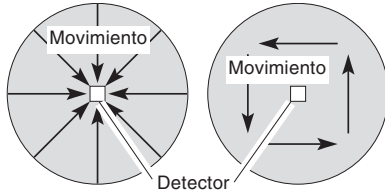

*Lo menos sensible*      *Lo más sensible*

## REGULACIÓN DEL ÁREA DE COBERTURA

El detector de este aparato de luz detecta "movimiento" gracias al movimiento del calor (calor corporal) a través del área de cobertura. Sin embargo, lo que sigue son ejemplos de objetos que pueden también producir calor y hacer que el detector se active erróneamente.

- Charcos de agua
- Acondicionadores de aire
- Respiraderos de secadoras
- Respiraderos de la calefacción
- Animales tras las vallas
- Tráfico automotor

Si usted sospecha que una fuente de calor de este tipo está activando erróneamente el detector y que reduciendo la sensibilidad no soluciona el problema, entonces puede instalarse la cubierta de la placa traslúcida (incluida). La cubierta plástica de la placa traslúcida está dividida en 6 secciones. Cada sección reducirá el área de cobertura en 30 grados. Además, puede retirarse la punta de cada sección para cambiar el alcance efectivo de cada detector.

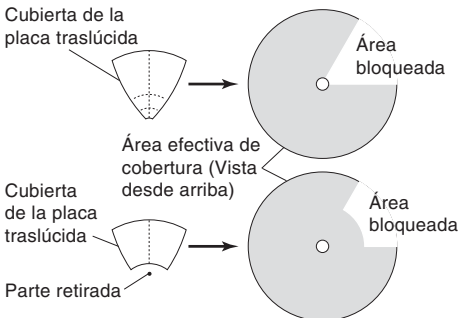

1. Rompa la cantidad necesaria de cubierta que necesita para bloquear una área deseada de la cobertura.

2. Corte la cantidad necesaria de cinta espumosa que necesita para adherir la cubierta a la placa traslúcida.

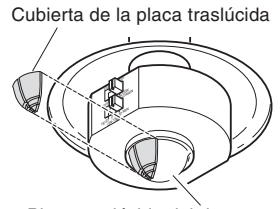

Placa traslúcida del detector

3. Retire el papel protector de un lado de la cinta espumosa y adhiérala al interior de la cubierta.
4. Retire el papel protector del otro lado de la cinta espumosa cortada y adhiera la cubierta a la placa traslúcida del detector.
5. Vuelva a probar para confirmar que el detector ya no presenta activaciones erróneas.

*Nota:* Para ayudar a determinar la cantidad de cubierta requerida en la placa traslúcida, ponga las secciones pequeñas una por vez. Si es necesario puede añadir secciones.

## ESPECIFICACIONES

- Alcance ..... Hasta 9.1 m (varía con la temperatura del medio ambiente).
- Angulo de detección ..... 360°
- Carga Eléctrica ..... Hasta 100 Vatios máximo de luz incandescente (hasta 25V máximo por cada portalámparas).
- Tipo de bombilla ..... Base candelabro, tipo "B" de 25 vatios máximo
- Capacidad del Detector ... Hasta 200 Vatios (1.7 A) máximo
- Requisitos de Energía ..... 120 VCA, 60 Hz
- Fases de Operación ..... FASES DE PRUEBA, AUTOMÁTICO/DECORATIVO Y MANUAL

- Temporizador de duración (del encendido) ..... 1, 5, 10 minutos
- Temporizador
- Dual Brite® ..... Apagado, 3, 6 horas, del atardecer al amanecer

DESA Specialty Products™ se reserva el derecho de discontinuar productos y de cambiar especificaciones a cualquier momento sin incurrir en ninguna obligación de tener que incorporar nuevas características en los productos vendidos con anterioridad.

## GUIA DE INVESTIGACION DE AVERIAS

Si tiene algún problema con la luz del pórtico, siga las indicaciones de esta guía antes de devolverlo al minorista.

SINTOMA	POSIBLE CAUSA
<b>La luz no se enciende.</b>	<ol style="list-style-type: none"> <li>1. El interruptor de luz está apagado.</li> <li>2. Las bombillas están flojas o quemadas.</li> <li>3. El fusible está quemado o el cortacircuitos está apagado.</li> <li>4. La desconexión de luz del día está en efecto. <i>(Compruébelo al anochecer).</i></li> <li>5. Alambrado incorrecto, si ésta es una nueva instalación.</li> </ol>
<b>La luz se prende durante el día.</b>	<ol style="list-style-type: none"> <li>1. El detector debe ser instalado en un lugar relativamente oscuro.</li> <li>2. El detector esta en la posición prueba. <i>(Fije el interruptor del control a la posición de TIEMPO).</i></li> </ol>
<b>La luz se prende sin ninguna razón aparente.</b>	<ol style="list-style-type: none"> <li>1. El detector puede estar detectando animales pequeños o tráfico automotor. <i>(Reduzca la sensibilidad).</i></li> <li>2. La Sensibilidad es demasiado alta. <i>(Apague el Aumento de Distancia).</i></li> </ol>

SINTOMA	POSIBLE CAUSA
<b>La luz se queda prendida continuamente.</b>	<ol style="list-style-type: none"> <li>1. Hay una fuente de calor como ventosas de aire, respiradero de secadora, o hay en el área de cobertura una superficie brillante que refleja calor. <i>(Instale la cubierta en el detector en la dirección de la fuente de calor).</i></li> <li>2. El control de luz está en la Modo Manual. <i>(Cámbiela a Automática).</i></li> <li>3. El Control tiene prendido el temporizador DUAL BRITE™.</li> </ol>
<b>La luz se prende y se apaga.</b>	<ol style="list-style-type: none"> <li>1. El detector está en la fase Prueba. <i>(Mientras está en la fase PRUEBA, la luz sólo queda encendida por 5 segundos).</i></li> <li>2. El calor que se refleja de otros objetos pueden estar afectando al detector. <i>(Reposicione el detector).</i></li> </ol>
<b>La luz no queda encendida en el modo manual.</b>	<ol style="list-style-type: none"> <li>1. Objetos cercanos, grandes y de colores brillantes que reflejan luz pueden activar la característica de apagado. No apunte otras luces hacia el detector.</li> </ol>

**No hay piezas de servicio disponibles para este producto.**

Para información sobre garantía vea a su minorista de Canadian Tire.



## DÉMONTAGE DU LUMINAIRE

1. Retirez les deux écrous décoratifs du couvercle du luminaire.
2. Retirez le socle du luminaire.

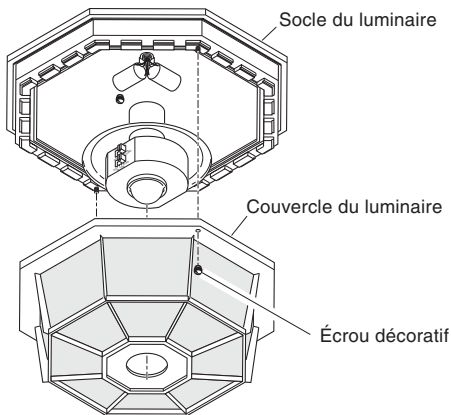

3. Retirez les deux écrous décoratifs des vis du luminaire du support de fixation universel.
4. Retirez le support de fixation universel du socle.

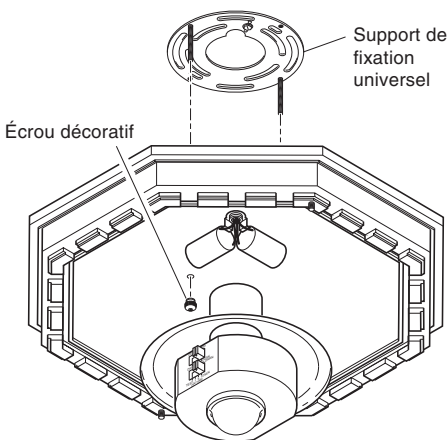

## INSTALLATION DU SUPPORT DE FIXATION UNIVERSEL

Pour de meilleurs résultats, installez l'appareil à au moins 2,4 m du sol.

**IMPORTANT : Coupez le courant au niveau du disjoncteur.**

1. Serrez les deux vis du luminaire à la main.
2. Fixez le support de fixation universel à la boîte électrique au moyen des deux vis fournies.

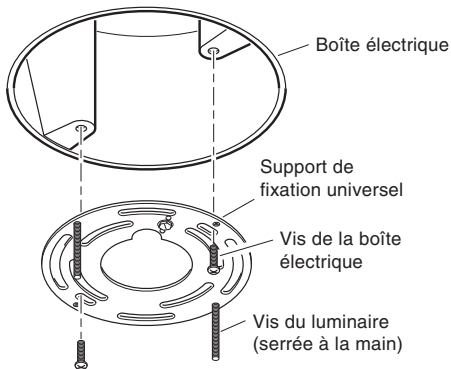

## BRANCHEMENT DES FILS

1. Raccordez les fils de la boîte électrique aux fils du luminaire, comme illustré dans le diagramme ci-dessous.

**ATTENTION : NE RETIREZ PAS** le connecteur du fil ROUGE et ne raccordez pas le fil ROUGE, à moins que vous ne désiriez raccorder d'autres luminaires à ce luminaire à détecteur de mouvement.

2. Torsadez les fils, puis fixez-les au moyen d'un connecteur.



*Note* : Si vous utilisez une boîte électrique métallique, suivez la méthode de mise à la terre indiquée dans l'illustration suivante. Si vous n'êtes pas certain de la méthode à utiliser, consultez le code du bâtiment local.

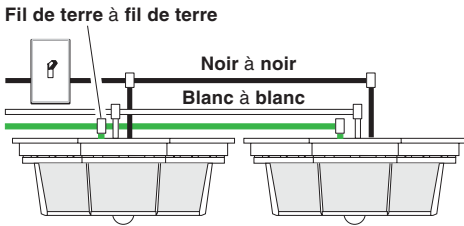
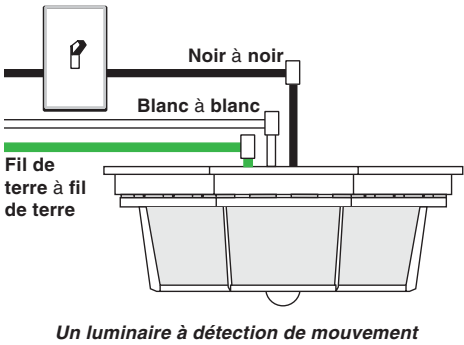
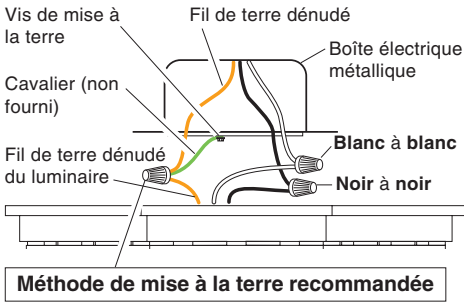

### Autres options de raccordement

Ce luminaire peut être branché de façon à commander un autre luminaire, avec ou sans détecteur de mouvement. Consultez le diagramme de câblage ci-dessous pour effectuer les connexions appropriées.

*Note* : Le câblage doit être conforme aux exigences du Code national de l'électricité (Code Canadian de l'électricité au Canada) et être dans une canalisation ou un autre moyen acceptable. **Si vous avez des doutes sur la convenance du système, communiquez avec un électricien compétent.**

Lors de la commande d'un autre luminaire, vous devez respecter la puissance maximum du détecteur de mouvement de ce luminaire. Consultez l'illustration ci-dessous pour un exemple du calcul de la puissance maximum des ampoules de ce luminaire.

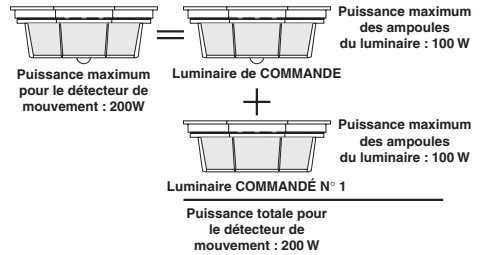

**IMPORTANT** : Lors de la détermination de la puissance maximum des ampoules du luminaire commandé, vérifiez la puissance maximum inscrite sur l'étiquette et non pas celle inscrite sur les ampoules actuellement installées dans le luminaire.

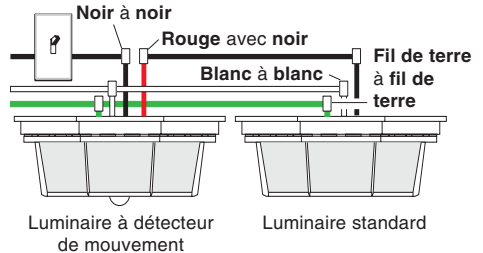

### Raccordement d'un luminaire à détecteur de mouvement pour la commande d'un luminaire standard

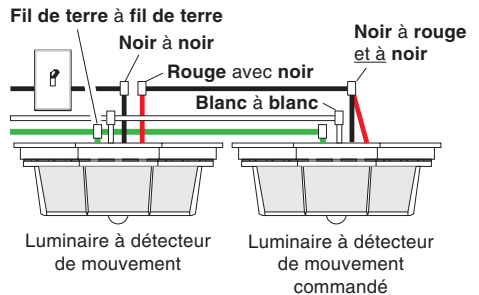

### Raccordement d'un luminaire à détecteur de mouvement pour la commande d'un autre luminaire à détecteur de mouvement

## INSTALLATION DU SOCLE DU LUMINAIRE SUR LA BOÎTE ÉLECTRIQUE

1. Repoussez les fils à l'intérieur de la boîte électrique.
2. Faites glisser le socle du luminaire sur les vis fixées au support, puis serrez fermement les écrous décoratifs de façon qu'ils s'appuient sur le socle.
3. Installez quatre ampoules pour candélabre (**d'une puissance maximum de 25 W chacune**).
4. Consultez la section ESSAIS avant d'installer le couvercle.
5. Une fois les commutateurs réglés et les essais terminés, installez le couvercle au moyen des deux écrous décoratifs.

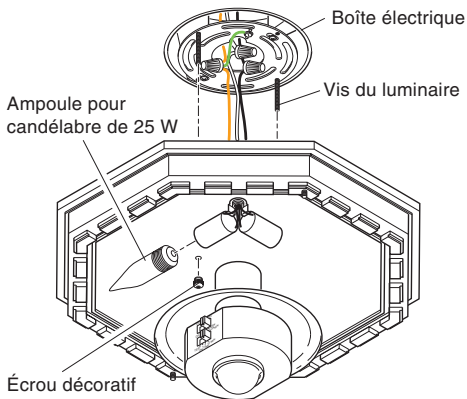

## ESSAIS

1. Mettre en circuit le disjoncteur et l'interrupteur d'éclairage.

*Note* : Le capteur doit se réchauffer 1 1/2 minute avant de pouvoir détecter le mouvement. Lorsque l'appareil est mis en circuit, attendre 1 1/2 minute.

2. Placez le commutateur ON-TIME à la position TEST et le commutateur DUAL-BRITE à la position OFF.

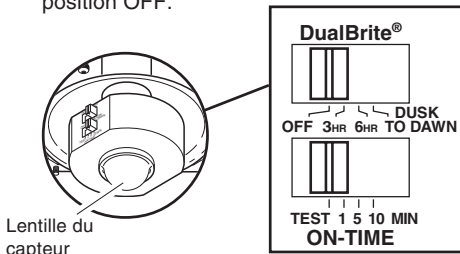

3. Marcher dans la zone de couverture et noter à quel endroit l'éclairage se déclenche. En mode TEST, l'éclairage s'allume pendant 5 secondes seulement avant de s'éteindre.
4. Réglez la SENSIBILITÉ pour augmenter ou réduire la portée du détecteur, au besoin. Une trop grande sensibilité peut entraîner des déclenchements intempestifs attribuables à la présence de source de chaleur dans la zone de couverture (consultez la section Réglage de la portée ou Dépannage).

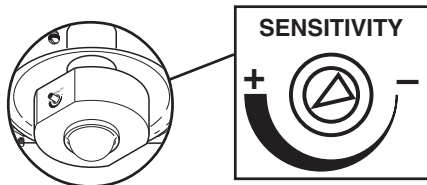

5. Réglez, à votre goût, le ON-TIME de fonctionnement du luminaire après détection du mouvement (1, 5 ou 10 minutes).
6. Réglez le délai pendant lequel vous désirez que l'éclairage d'appoint demeure allumé (fermé, 3 h, 6 h ou du coucher au lever du soleil).



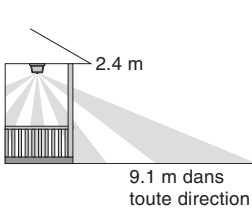

*Portée maximale*

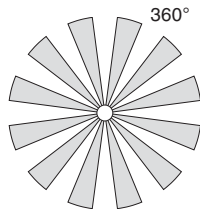

*Angle de couverture  
(Vue en plongée)*

\* Sans le protecteur de lentille.

Le capteur est moins sensible aux mouvements des objets qui se dirigent vers lui qu'aux mouvements des objets qui traversent la zone de couverture.

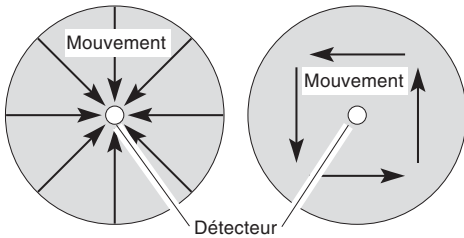

*Le moins sensible*    *Le plus sensible*

## RÉGLAGE DE LA ZONE DE COUVERTURE

Le capteur de ce détecteur décèle les mouvements en raison du passage de la chaleur (chaleur corporelle) dans la zone de couverture. Cependant, vous trouverez ci-dessous des exemples d'objets qui produisent de la chaleur et qui, par conséquent, pourraient entraîner le déclenchement de l'appareil :

- Eaux de piscine
- Climatiseur
- Sortie de séchoir à linge
- Animaux en cage
- Événement de chauffage
- Circulation automobile

Si vous croyez qu'une telle source de chaleur entraîne le déclenchement du luminaire et que vous n'arrivez pas à régler le problème en réduisant la sensibilité du capteur, vous pouvez installer un protecteur de lentille (fourni). Le protecteur de lentille en plastique est formé de 6 sections. Chaque section réduit l'angle de couverture d'environ 30°. De plus, il est possible d'enlever la pointe de chaque section pour modifier la portée efficace du capteur.

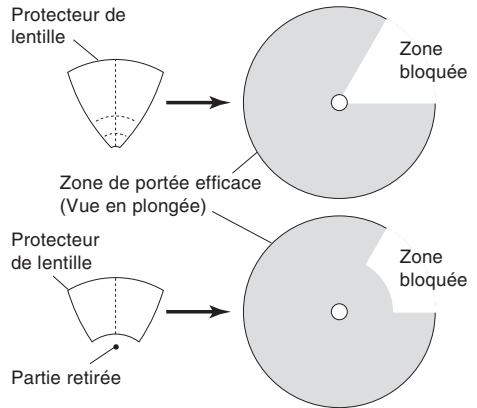

1. Séparez le nombre de sections dont vous avez besoin pour cacher la zone de couverture.
2. Découpez la quantité de ruban-mousse nécessaire pour coller le protecteur sur la lentille du capteur.
3. Retirez la pellicule protectrice d'un côté du ruban-mousse, puis collez le ruban à l'intérieur du protecteur de lentille.
4. Retirez la pellicule protectrice de l'autre côté du ruban-mousse, puis collez-le sur le capteur de mouvement.

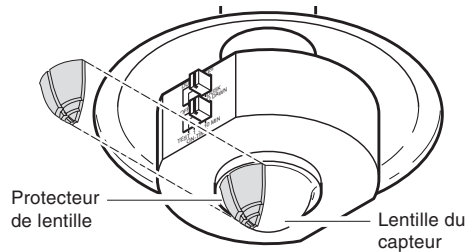

5. Faites un nouvel essai pour vous assurer que la source de chaleur ne cause plus de problème.

*Note :* Pour déterminer le nombre de sections de protecteur dont vous avez besoin, appliquez les sections une à la fois. Vous pouvez toujours rajouter des sections au besoin.

## FICHE TECHNIQUE

Portée .....	Jusqu'à 9,1 m [varie selon la température environnante].
Angle de détection .....	360°
Charge électrique .....	Jusqu'à deux ampoules incandescentes, pour un maximum de 100 W [maximum de 25 W par support].
Type d'ampoule .....	Culot de candélabre, Type B, 25 W maximum
Capacité du détecteur .....	Jusqu'à 200 W (1.7 A.) maximum
Courant requis .....	120 V c.a., 60 Hz
Modes de fonctionnement .....	TEST, AUTO/APPOINT et MAUNEL
Minuterie de fonctionnement .....	1, 5 ou 10 minutes
Minuterie DUAL-BRITE .....	Fermé, 3h, 6h, jusqu'à l'aurore

DESA Specialty Products™ se réserve le droit d'abandonner tout produit et d'en changer les spécifications, en tout temps et sans contracter quelque obligation que ce soit quant à l'incorporation de nouvelles caractéristiques aux produits déjà vendus.

## GUIDE DE DÉPANNAGE

Si vous avez connu un problème avec votre lampe de véranda, consultez ce guide avant de retourner le produit chez le détaillant.

SYMPTÔME	CAUSE POSSIBLE
<b>La lampe ne s'allume pas.</b>	<ol style="list-style-type: none"> <li>1. L'interrupteur d'éclairage est en position hors circuit.</li> <li>2. Les ampoules sont lâches ou grillées.</li> <li>3. Le fusible du circuit a sauté ou le disjoncteur est en position hors circuit.</li> <li>4. La fonction de mise hors circuit à la lumière du jour est engagée. <i>(Revérifier quand il fait nuit).</i></li> <li>5. Mauvais câblage, s'il s'agit d'une nouvelle installation.</li> </ol>
<b>La lampe s'allume le jour.</b>	<ol style="list-style-type: none"> <li>1. Le capteur peut être installé dans un endroit relativement sombre.</li> <li>2. Capteur en mode Test. (Placer l'interrupteur ON-TIME à 1, 5 ou 10 minutes).</li> </ol>
<b>La lampe s'allume sans raison apparente.</b>	<ol style="list-style-type: none"> <li>1. Le capteur détecte peut-être de petits animaux ou la circulation automobile. <i>(Réduisez la portée).</i></li> <li>2. Le réglage de portée est trop élevé. <i>(Réduisez la portée).</i></li> </ol>

SYMPTÔME	CAUSE POSSIBLE
<b>La lampe reste allumées continuellement.</b>	<ol style="list-style-type: none"> <li>1. La zone de couverture comprend une source de chaleur : évier, sortie de séchoir à linge ou surface brillante qui reflète la chaleur. <i>(Installez une section de protecteur sur la lentille du capteur, dans la direction de la source de chaleur.)</i></li> <li>2. La commande d'éclairage est en mode manuel. <i>(Mettez-la en mode auto).</i></li> <li>3. La commande d'éclairage est en mode Dual Brite™.</li> </ol>
<b>La lampe cli-gnote.</b>	<ol style="list-style-type: none"> <li>1. Le capteur est en mode TEST. <i>(En mode TEST, l'éclairage demeure allumé seulement pendant 5 secondes.)</i></li> <li>2. La chaleur qui est réfléchiée par d'autres objets peut affecter la commande d'éclairage. <i>(Réorienter le détecteur).</i></li> </ol>
<b>L'éclairage ne demeure pas allumé en mode Manuel.</b>	<ol style="list-style-type: none"> <li>1. Un grand objet de couleur pâle se trouve à proximité et reflète la lumière, ce qui déclenche la fonction d'arrêt. Évitez de diriger d'autres lumières sur le capteur.</li> </ol>

**Aucune pièce de rechange n'est disponible pour ce produit.**

Pour informations sur la garantie, consulter votre détaillant Canadian Tire.



